



KLIA PROFESSIONAL &
MANAGEMENT
COLLEGE

BUKU PENDAFTARAN PELAJAR 2020

Student Registration Book 2020

KLIA Professional and Management College (Kota Seriemas Campus)

Laman Korporat PNB, Persiaran Seriemas 3,
Kota Seriemas,
71800 Nilai,
Negeri Sembilan Darul Khusus
Tel : 606-790 4800
Fax : 603-790 4811

Email: enquiry@klicollege.edu.my
Website: www.klicollege.edu.my



Sekapur Sirih

Assalamualaikum waarahmatullah dan Salam Sejahtera

Syukur kehadiran Illahi kerana dengan izin-Nya, saudara/saudari telah berjaya ditawarkan tempat pengajian di Kolej Profesional & Pengurusan KLIA. Tahniah diucapkan kerana saudara/saudari terpilih daripada ratusan pemohon untuk melanjutkan pengajian di institusi ini. Kehadiran anda di sini sangat dialu-alukan.

Saya menyeru dan menyarankan agar saudara/saudari mensyukuri rahmat yang diberikanNya dengan menunjukkan iltizam yang tinggi sebagai pelajar serta menggunakan peluang ini dengan sepenuhnya untuk mendapatkan ilmu pengetahuan agar menjadi graduan yang berdaya saing, profesional dan beretika.

Jadi gunakanlah segala apa yang terdapat di sini sebagai panduan hidup saudara/saudari supaya tidak leka dengan arus pembangunan serta menjadikan tempat ini sebagai batu loncatan untuk anda berjaya. Manfaatkanlah segala kemudahan yang disediakan dengan sebaik-baiknya demi kebaikan anda sepanjang tempoh pengajian di sini.

Akhir kata, harapan dan doa saya semoga saudara/saudari menjadi graduan yang berilmu, berketerampilan dan beramal dalam mencapai visi, misi dan objektif bagi memenuhi aspirasi pembangunan Negara.

Selamat Maju Jaya

Mejar Ir. Haji Kamarulzaman Bin Haji Musa (Bersara)
Ketua Eksekutif
Kolej Profesional dan Pengurusan KLIA



PANDUAN PELAJAR

Pendaftaran pelajar baharu bagi sesi akademik 2020 adalah seperti berikut:

Lokasi :

Kolej Profesional dan Pengurusan KLIA (Kampus Kota Seriemas)

Laman Korporat PNB, Persiaran Seriemas 3,

Kota Seriemas,

71800 Nilai,

Negeri Sembilan Darul Khusus

Google Maps Link : <https://goo.gl/maps/8Gpw4NsnxnS2>

Masa **10.00 pagi**

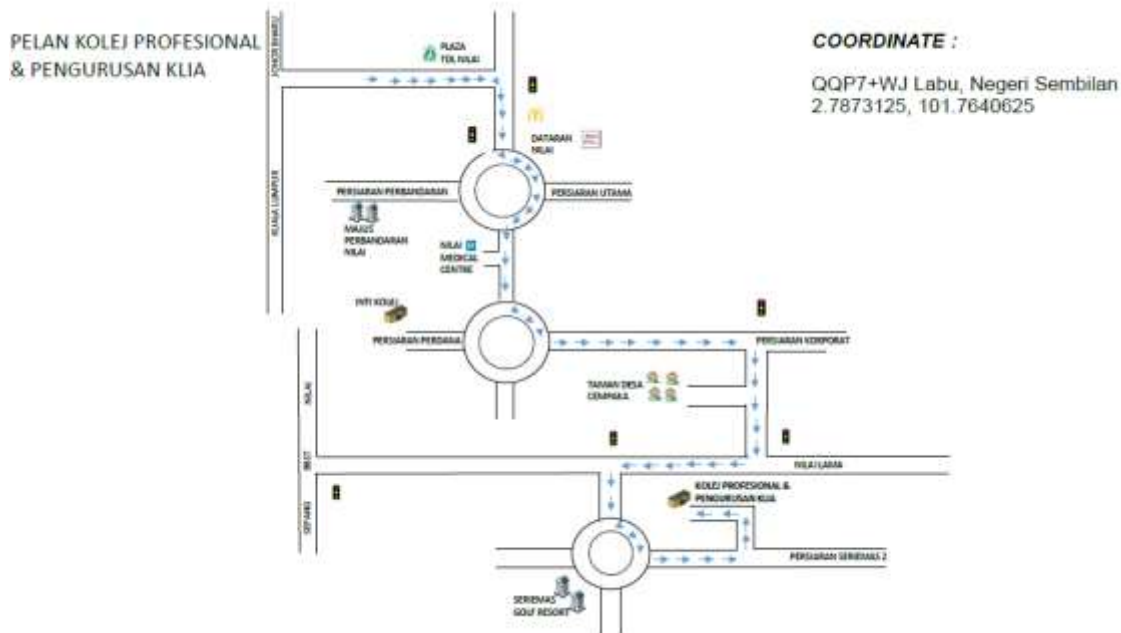

- ❖ **Sila pastikan pelajar mengemukakan dokumen-dokumen ketika pendaftaran dan disusun mengikut carta aliran pendaftaran pelajar baharu.**

PENERANGAN UNTUK PELAJAR-PELAJAR BAHARU KOLEJ PROFESIONAL & PENGURUSAN KLIA (KOLEJ KLIA)

1. SYARAT KEMASUKAN

- 1.1** Anda mestilah mempunyai kelulusan akademik SPM/SPMV/MCE dan lain-lain kelayakan (jika ada) yang telah disyaratkan untuk mengikuti kursus yang ditawarkan.
- 1.2** KOLEJ KLIA berhak menarik balik tawaran ini jika anda didapati tidak memenuhi syarat kelayakan akademik atau lain-lain syarat yang ditetapkan.

2. KESIHATAN

- 2.1** Anda mestilah sihat dan lulus dalam pemeriksaan kesihatan sebelum mengikuti pengajian di KOLEJ KLIA.
- 2.2** Pemeriksaan kesihatan hendaklah dibuat di Hospital Besar/Klinik Kerajaan atau Klinik Swasta. Pembayaran segala urusan pemeriksaan kesihatan adalah menjadi tanggungjawab anda sendiri.
- 2.3** KOLEJ KLIA berhak menarik balik tawaran pengajian jika anda didapati tidak sihat dan cacat anggota tubuh badan yang boleh menjejaskan pembelajaran di KOLEJ KLIA.

3. PENGINAPAN

Asrama disediakan bagi semua pelajar baharu. Pelajar-pelajar tahun ke 2 dan seterusnya akan diberikan kemudahan penginapan tetapi bergantung kepada kekosongan asrama dan pemilihan pelajar adalah bergantung kepada syarat-syarat yang telah ditetapkan oleh pihak KOLEJ KLIA. Kemudahan yang disediakan di asrama adalah seperti berikut:

- i) Katil dan Tilam
- ii) Almari

4. PENGANGKUTAN

Pihak KOLEJ KLIA menyediakan khidmat pengangkutan bagi semua pelajar-pelajar untuk menghadiri kuliah atau aktiviti yang berkaitan dengan pengajian di KOLEJ KLIA dengan bayaran minimum sahaja. Walau bagaimanapun, para pelajar dibenarkan untuk membawa kenderaan sendiri ke kolej mengikut syarat-syarat yang ditetapkan dan pihak KOLEJ KLIA tidak bertanggungjawab ke atas mana-mana pelajar yang menggunakan kenderaan sendiri ketika di dalam atau di luar kampus.

5. MINGGU ORIENTASI

Setiap pelajar wajib mengikuti semua aktiviti dan aturcara yang ditetapkan di dalam Minggu Orientasi.

6. PROSEDUR PENARIKAN DIRI DARIPADA PENGAJIAN

- 6.1** Permohonan untuk menarik diri daripada pengajian hendaklah dilakukan dengan mengemukakan Borang Tarik Diri tertakluk kepada kelulusan **Ketua Eksekutif KOLEJ KLIA**.
- 6.2** Borang Tarik Diri boleh didapati di **Bahagian Pentadbiran dan Hal Ehwal Pelajar**. Sila penuhi borang tersebut sebelum meninggalkan Kolej.
- 6.3** Penarikan diri berkuatkuasa dari tarikh kelulusan yang diberikan oleh **Ketua Eksekutif KOLEJ KLIA**.
- 6.4** Jika anda menarik diri, **Yuran Pengajian akan dicaj seperti berikut:**
 - 6.4.1** Jika menarik diri sebelum berakhir minggu kedua perkuliahan, **25%** daripada yuran pengajian akan dituntut;
 - 6.4.2** Jika anda menarik diri di antara minggu ketiga sehingga minggu kelima perkuliahan, **50%** daripada yuran pengajian akan dituntut;
 - 6.4.3** Jika anda menarik diri selepas minggu kelima, tuntutan penuh atas yuran pengajian akan dibuat.
- 6.5** **Segala yuran yang telah dibayar** termasuk yuran pendaftaran, yuran perpustakaan, yuran penyelenggaraan dan lain-lain yuran tidak akan dikembalikan.
- 6.6** Sekiranya pelajar menarik diri dari Kolej pada bila-bila masa sepanjang pengajian di Kolej:
 - 6.6.1** Caj yuran pengajian adalah seperti di klausa 6.4.
 - 6.6.2** Caj-caj yang dikenakan ke atas pelajar adalah tertakluk kepada Kaedah Tuntutan Yuran yang telah diluluskan oleh Ketua Eksekutif.
- 6.7** Sekiranya pelajar menarik diri dari Kolej dengan tidak mengikut prosedur yang ditetapkan (seperti mengisi Borang Penarikan Diri) pihak KOLEJ KLIA, tiada pemulangan yuran pengajian, yuran asrama, yuran pengangkutan dan yuran lain-lain akan dibuat.
- 6.8** Sekiranya pelajar masih belum menguruskan/mempunyai pinjaman, tanggungan tunggakan adalah atas pelajar.

7. ETIKA PAKAIAN

7.1 Pemakaian ke kuliah / kelas atau majlis formal adalah seperti berikut:

Pelajar Lelaki	Pelajar Perempuan
<ul style="list-style-type: none"> • Kemeja lengan panjang / pendek • kemeja T berkolar lengan panjang/pendek • Seluar panjang • Kasut kulit / PVC • Tumit kasut tidak melebihi 4 sm • Sandal dan selipar tidak dibenarkan • Mesti kemas dan bersih 	<ul style="list-style-type: none"> • Baju kurung, kebarung, kemeja dan kemeja berkolar sahaja • Seluar panjang • Kasut kulit / PVC • Tumit kasut tidak melebihi 4 sm • Sandal dan selipar tidak dibenarkan • Tiada belahan pada kain • Purdah tidak dibenarkan • Mesti kemas dan bersih serta sopan • Pakaian wanita yang tidak menjolok mata atau seksi (jarang dan melekat pada badan atau 'body hugging')

7.2 Pemakaian bagi aktiviti luar bilik kuliah atau aktiviti luar yang tidak formal (pakaian outing) adalah seperti berikut:

Pelajar Lelaki	Pelajar Perempuan
<ul style="list-style-type: none"> • Pelajar lelaki hendaklah berpakaian kemas dan berkasut (sandal atau selipar tidak dibenarkan) semasa 'outing'. • Jika melibatkan aktiviti luar seperti acara sukan, pelajar hendaklah memakai pakaian sukan yang sesuai dan berkasut. 	<ul style="list-style-type: none"> • Pelajar perempuan dibenarkan memakai baju kurung, kebarung dan kemeja sahaja dan berkasut (sandal dan selipar tidak dibenarkan) untuk keluar ke bandar (outing). • Jika melibatkan aktiviti luar seperti acara sukan, pelajar hendaklah memakai pakaian sukan yang sesuai dan berkasut.

7.3 Selipar hanya dibenarkan di Surau dan Asrama atau di luar kampus.

7.4 Bagi pelajar lelaki aksesori-aksesori seperti rantai, gelang tangan dan subang sama sekali tidak dibenarkan.

7.5 Pelajar lelaki dan wanita tidak boleh mewarnakan rambut, sentiasa kemas, bersih, dan rapi.

7.6 Pelajar-pelajar lelaki tidak dibenarkan berambut panjang hingga menutup telinga, mencecah kolar kemeja atau mencecah kening.

8. KEPERLUAN HARIAN

Lain-lain keperluan yang perlu dibawa oleh pelajar ialah seperti berikut:

- Tuala
- Alatan Mandian
- Baldi
- Kunci untuk almari
- Penyangkut Baju (*Hangers*)
- Selipar
- Pakaian /Alatan untuk Solat bagi pelajar Muslim
- Bantal dan Sarung Bantal
- Cadar dan Selimut

9. LATIHAN AMALI

Anda diwajibkan menjalani Latihan Amali atau lain-lain program latihan yang ditetapkan oleh KOLEJ KLIA bagi kursus-kursus tertentu.

10. INSURAN BERKELOMPOK

Pihak kolej menyediakan insuran kemalangan peribadi berkelompok (Group Personal Accident) bagi setiap pelajar. Bayaran adalah RM30.00 setahun pelajar boleh membuat tuntutan sekiranya berlaku kemalangan semasa di dalam atau di luar kampus sepanjang pengajian.

**CARTA ALIRAN PENDAFTARAN PELAJAR BAHARU
SESI TAHUN AKADEMIK 2019**

Kaunter 1
Bahagian Kemasukan Pelajar dan Pemasaran



- 1) Pemberian Nombor Giliran
- 2) Pemberian Borang Kaji Selidik Pemasaran
- 3) Pemberian Borang Tuntutan Eg: Imbuhan/Tiket Penerbangan
- 4) Pendaftar – Borang Pendaftaran Pelajar, Borang Maklumat Pelajar
- 5) Pemberian Akademik Kalendar
- 6) Pemberian Borang HEP – Borang Asrama, Borang Kad Matrik dan Jadual Orientasi

Kaunter 2
Bahagian Pendaftar



- Sila kemukakan:
- 1) Salinan Surat Daftar Diri / Surat Tawaran
 - 2) Borang Pendaftaran Pelajar
 - 3) Borang Maklumat Pelajar
 - 4) Salinan dokumen yang telah disahkan. *mengikut senarai semak yang diberikan.

Kaunter 3
Bahagian Kewangan



- Sila kemukakan: Resit / Pembayaran
- 1) Pemberian Struktur Yuran Pengajian (ALL IN)

Nota : Bayaran secara tunai semasa hari pendaftaran atau berikan resit / bukti pembayaran di kaunter kewangan semasa hari pendaftaran.

Kaunter 4
Bahagian Hal Ehwal Pelajar

- Sila kemukakan:
- 1) Borang Kad Matrik
 - 2) Borang Asrama
 - 3) Deposit RM 10.00 Pengambilan Kunci Asrama

LAMPIRAN

SENARAI SEMAK

Keperluan dan dokumen yang **LENGKAP** diisi dan dibawa bersama pada hari pendaftaran.

Bil	Perkara	Lampiran	Tanda ✓ dalam kotak
1	Salinan Surat Tawaran Pengajian	-	
2	Surat Pengakuan Penerimaan Tawaran	A	
3	Laporan Kesihatan	B1 dan B2	
4	Surat Kebenaran Menyertai Aktiviti Ko-Kurikulum	C	
5	Surat Kebenaran Ibu Bapa/Penjaga	D	
6	Akujanji dan Ikrar Pelajar	E	
7	2 salinan Kad Pengenalan	-	
8	2 salinan Slip Keputusan atau Sijil SPM/SPMV	-	
9	Salinan sijil-sijil penglibatan akademik dan ko-kurikulum	-	
10	Gambar Saiz Pasport (2 keping)		
11	Akaun Bank Islam (Hanya Pemohon Ptptn Sahaja)		
12	Akaun SSPN - i Dibuka di cawangan Bank atau pejabat PTPTN yang menyediakan perkhidmatan tersebut. (Hanya Pemohon Ptptn Sahaja)		
13	PIN Permohonan Online Ptptn Dibeli di Bank Simpanan Nasional (BSN) (Hanya Pemohon Ptptn Sahaja)		

*** Semua salinan sijil / dokumen hendaklah disahkan benar oleh pegawai Kerajaan Kumpulan A / Badan Berkanun kumpulan Pengurusan / Profesional atau Wakil Rakyat / Pengetua / Guru Besar / Penolong Kanan / Penggawa / Penghulu / Ketua Kampung.**

LAMPIRAN A

SURAT PENGAKUAN PENERIMAAN TAWARAN

(Hendaklah diisi oleh pelajar)

Saya No. KP

beralamat di

.....

menerima / tidak menerima tawaran pengajian Diploma

di Kolej Profesional & Pengurusan KLIA (KOLEJ KLIA).

Saya juga berjanji akan mematuhi segala peraturan-peraturan dan syarat-syarat yang berikut:

1. Saya akan mengikuti waktu belajar yang ditetapkan dan mematuhi segala undang-undang dan peraturan kolej.
2. Sepanjang mengikuti pengajian di KOLEJ KLIA, saya akan belajar dengan tekun dan berusaha sehingga berjaya agar mendatangkan faedah kepada diri sendiri dan masyarakat.
3. KOLEJ KLIA berhak memberhentikan pengajian saya pada bila-bila masa sahaja di atas sebab-sebab tertentu.

Sekian, terima kasih.

Yang Benar'

.....

Nama :

Tarikh :

LAMPIRAN B1

LAPORAN KESIHATAN

(Hendaklah diisi oleh pelajar sebelum diserahkan kepada Doktor berkenaan)

NAMA PENUH :

ALAMAT :

NO. KP :

PERHATIAN: Pelajar juga dikehendaki menjalani pemeriksaan X – Ray

	Ya / Tidak
1. Sudahkah anda ditanam cacar dengan sempurna? Jika sudah sebutkan tarikh akhir ditanam cacar.
2. Adakah anda menghidap: -	
a) Air ludah berdarah, lelah, sakit menyucuk (Pleurisy) atau penyakit paru-paru
b) Sengal-sengal, bengkak kaki, pitam atau burut
c) Sakit saraf, gila atau gila babi
d) Penyakit yang lain atau kecederaan diri yang mudarat
3. Adakah mana-mana ahli keluarga atau saudara- mara anda sedang menghidap penyakit batuk kering, gila atau gila babi ?
4. Adakah mana-mana ahli keluarga atau saudara- mara anda sedang menghidap penyakit yang teruk atau dibedah ? Jika ada nyatakan.
5. Adakah anda menghidap 'migrane' atau sakit kepala yang kerap ?
6. Apakah rawatan doktor yang pernah anda jalani / perlukan dalam masa dua belas bulan kebelakangan ini?

Saya mengesahkan segala maklumat yang diberikan di atas adalah benar dan lengkap.

Tandatangan Pelajar :

Tarikh :

Peringatan : Pegawai-pegawai Perubatan diminta memeriksa pelajar keseluruhannya dan melengkapkan Penyataan di bawah ini.

1. a) Tinggi :
- b) Berat Badan :

2. Pemeriksaan Penglihatan mata
 - a) Tiada memakai cermin mata : Mata Kiri Mata Kanan
 - b) Memakai cermin mata : Mata Kiri Mata Kanan
 - c) Periksa dalam mata (jika boleh)

3. Pemeriksaan Telinga
 - a) Pendengaran :

4. Pemeriksaan Gigi

5. Pemeriksaan Kerongkong

6. Pemeriksaan Dada
 - a) Adakah sifatnya yang luar biasa?
 - b) Bila tarik nafas adakah buka dadanya, elok sebagaimana yang lazim

7. Keadaan Jantung:
 - a) Rentak (Rhythm)
 - b) Bunyi di sebelah atas jantung
 - c) Tempat berbunyi sebelah atas jantung
 - d) Adakah apa-apa bunyi mendenyut di dalamnya?
 - e) Ujian tahan bersenam

8. Nadi
 - a) Berapa kadarnya
 - b) Denyutnya
 - c) Apa-apa tanda perubahan urat nadi

9. Tekanan Darah
 - a) Masa jantung itu kuncup (systolic)
 - b) Masa jantung itu kembang (diastolic)

10. Adakah Kembang
 - a) Hati
 - b) Limpa
 - c) Adakah apa-apa bengkak yang luar biasa dalam perut?

11. Periksa Air Kencing

- a) S. Gravity
- b) Albumen
- c) Gula
- d) Acetone
- e) Periksa benda-benda dalam air kencing dengan teropong

Saya dengan ini mengakui bahawa saya telah memeriksa dan mengesahkan bahawa pelajar ini tidak menghidap penyakit di dalam badan dan sihat untuk mengikuti pengajian di Kolej Profesional & Pengurusan KLIA.

Tandatangan : Tarikh :

Nama :

Cop Jawatan :

LAMPIRAN C

KEBENARAN MENYERTAI AKTIVITI KO-KURIKULUM

(Hendaklah diisi oleh Ibu Bapa/Penjaga)

Adalah saya

*Ibu/Bapa/Penjaga kepada pelajar

yang No. Kad Pengenalannya..... dengan ini memberi kebenaran untuk

beliau mengambil bahagian dalam aktiviti-aktiviti ko-kurikulum yang dianjurkan oleh Kolej

Profesional & Pengurusan KLIA (KOLEJ KLIA) atau kelab dan persatuan yang diberi kuasa oleh KOLEJ KLIA.

Pihak Kolej tidak akan dipertanggungjawabkan sepenuhnya sekiranya sesuatu yang tidak diingini menimpa dirinya dan pihak saya tidak akan membuat sebarang tuntutan.

Yang benar,

T.T Ibu / Bapa / Penjaga*

Nama : _____

No. K/P : _____

Alamat Rumah : _____

Tarikh : _____

Tel. : _____

LAMPIRAN D

KEBENARAN IBU BAPA/ PENJAGA

(Hendaklah diisi oleh Ibu Bapa/Penjaga)

Saya No. KP

beralamat di

.....

Bapa/Ibu/Penjaga kepada

No. Kad Pengenalan Diploma

Dengan ini bersetuju membenarkan Kolej Profesional & Pengurusan KLIA (KOLEJ KLIA) bertindak sebagai 'Next of Kin' untuk menandatangani borang keizinan pembedahan bagi pihak saya jika berlaku apa-apa kemalangan atau kecederaan yang memerlukan pembedahan terhadap beliau dan saya mengaku bahawa saya akan melepaskan atau membebaskan tanggungan KOLEJ KLIA terhadap sebarang tuntutan sama ada dari pihak saya sendiri atau pihak-pihak lain sekiranya berlaku apa-apa perkara, kesan atau akibat pembedahan tersebut. Saya dengan ini memberi sepenuh kepercayaan dan kebenaran kepada KOLEJ KLIA menjalankan sebarang aktiviti yang melibatkan anak di bawah jagaan saya.

.....

.....

(Tandatangan bapa/ibu/penjaga)

(Tandatangan saksi & cap jawatan)

Tarikh :

No. Tel :

**Saksi hendaklah terdiri dari
: Saudara terdekat
Penghulu/Penggawa
Pegawai Kerajaan, Pegawai Badan Berkanun atau Majlis
Tempatan Guru Besar/Pengetua
Pegawai Pendidikan*

LAMPIRAN E**AKUJANJI & IKRAR PELAJAR**

(Hendaklah diisi oleh Pelajar)

Bahawasanya, saya sebagai pelajar Kolej Profesional & Pengurusan KLIA (KOLEJ KLIA) sesungguhnya berikrar dan mengaku, bahawa saya akan :-

- Patuh kepada perlembagaan, statut, akta, peraturan dan tata tertib yang berkuatkuasa di KOLEJ KLIA;
- Berusaha sedaya upaya untuk mencari dan memperdalamkan ilmu pengetahuan;
- Sentiasa memelihara dan menjaga nama baik KOLEJ KLIA serta mencurahkan khidmat bakti kepada KOLEJ KLIA dan masyarakat.

NAMA PELAJAR :

NO.KP :

PROGRAM :

TARIKH :

TANDATANGAN :

UNTUK KETERANGAN LANJUT

BAHAGIAN KEMASUKAN PELAJAR DAN PEMASARAN

- En. Mohd Hanis bin A Aziz
- mohdhanis@kliacs.com.my
- 06-790 4999

BAHAGIAN PENDAFTAR

- Pn. Effaziela binti Mohamad Tahar
- effa@kliacs.com.my
- 06-790 4833

BAHAGIAN HAL EHWAL AKADEMIK

- Pn. Shahrizah binti Othman
- shahrizah@kliacs.com.my
- 06-790 4838

BAHAGIAN HAL EHWAL PELAJAR/PTPTN

- En. Ahmad Lutfi bin Mat Ali
- lutfi@kliac.com.my
- 06-790 4828

BAHAGIAN PENTADBIRAN/KEWANGAN/SUMBER MANUSIA

- En. Mohamad Azlan bin Mohamad Isa
- azlan@kliacs.com.my
- 06-790 4840

PEGAWAI PENGINAPAN PELAJAR

- En. Mohd Norfitri bin Zahari
- fitri@kliacs.com.my
- 06-790 4992